

AQUABRASS

New England 2150S

dual stream mode kitchen faucet with side spray
robinet de cuisine 2 mcx à deux types de jets avec douchette rétractable

Installation Guide *Guide d'installation*



Service Parts / Schéma des pièces

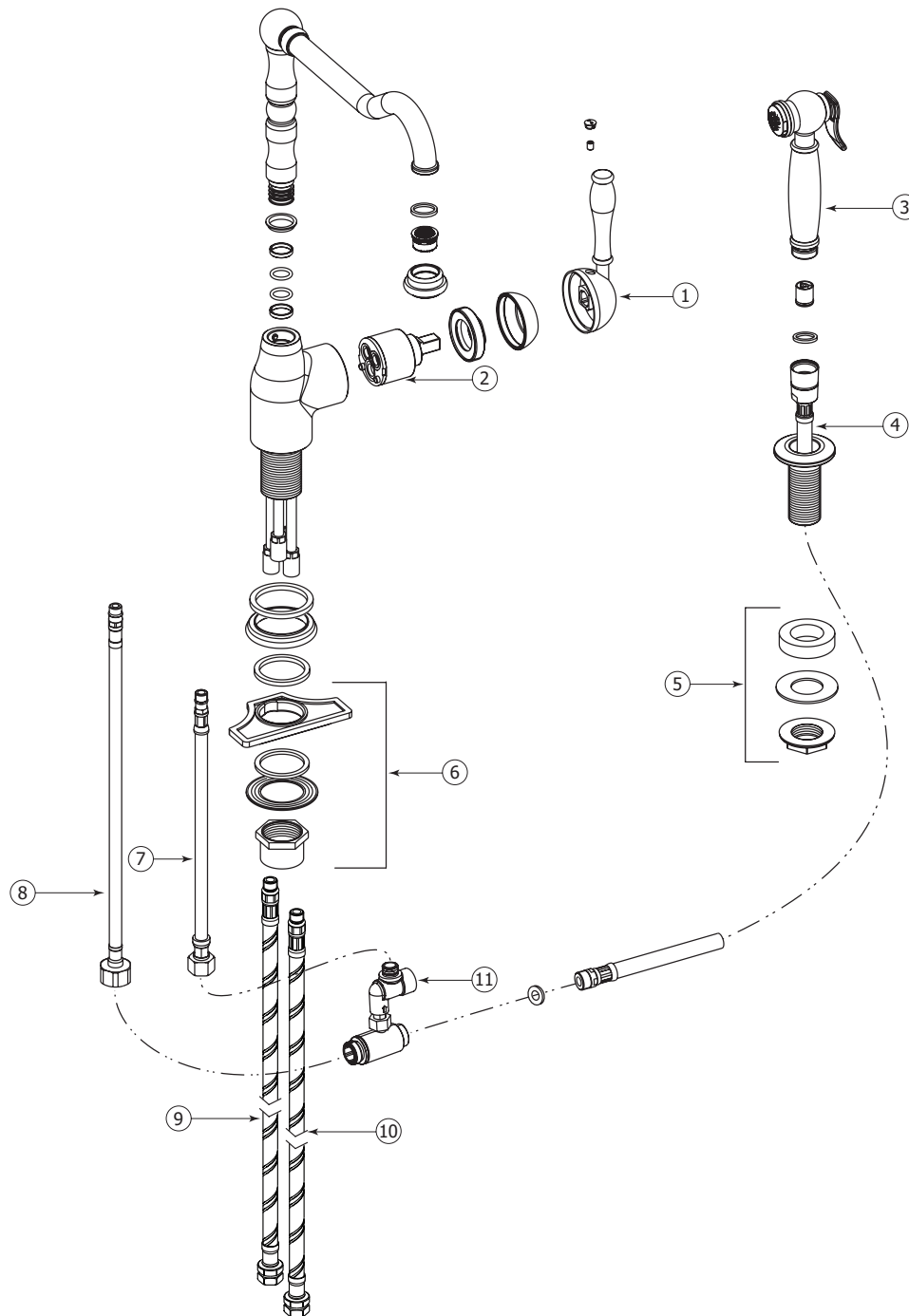

Item	Code	English	Français
1	ABFC02193	Handle Kit	Ensemble poignée
2	ABCA04699	35mm cartridge	Cartouche 35mm
3	ABHS04692	Handshower	Poignée de douche
4	ABFH04698	Handshower hose	Flexible pour douchette
5	ABFP04691	Tie down kit for the spray	Kit de fixation pour le spray
6	ABFP04696	Tie down kit for the faucet	Kit de fixation pour le robinet

Item	Code	English	Français
7	ABFH04689	Cold water hose	Flexible d'eau froide
8	ABFH04688	Hot water hose	Flexible d'eau chaude
9	ABFH04695	Hot supply hose	Flexible d'eau chaude
10	ABFH04694	Cold supply hose	Flexible d'eau froide
11	ABFP02194	Diverter valve	Valve du déviateur

AQUABRASS

New England 2150S

dual stream mode kitchen faucet with side spray
robinet de cuisine 2 mcx à deux types de jets avec douchette rétractable

General Dimensions / Dimensions générales

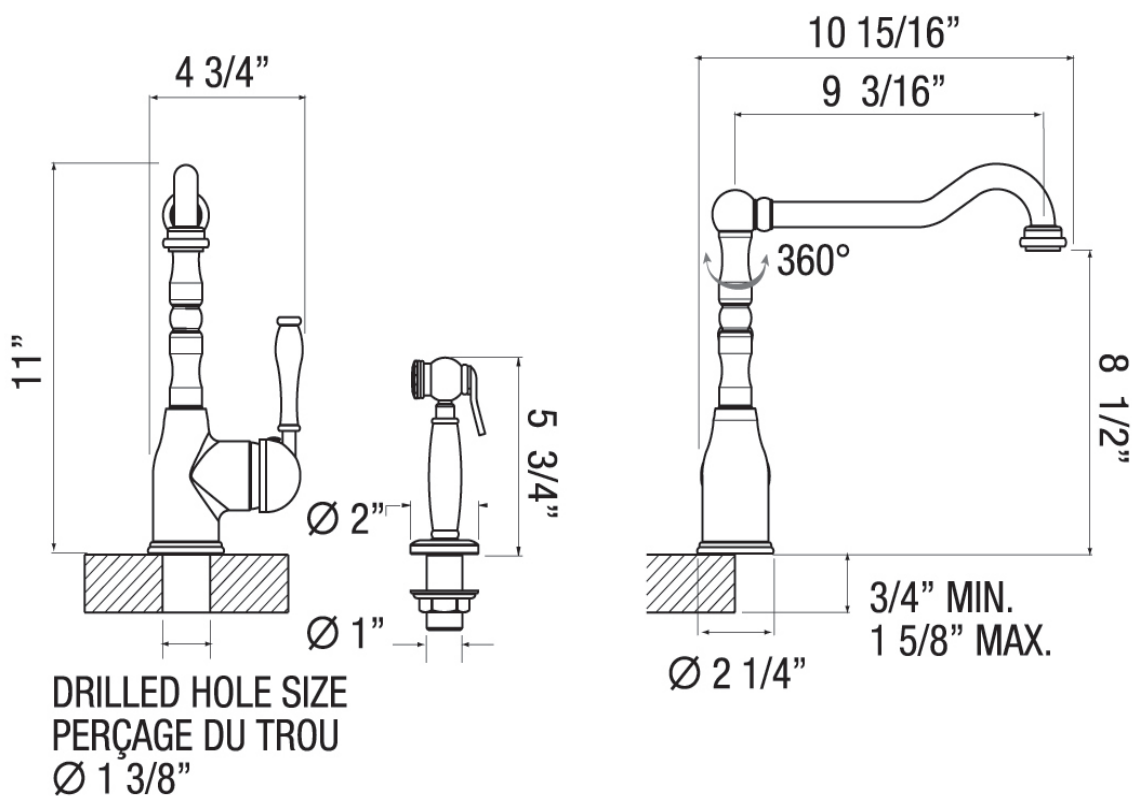

CAUTION: FOR BEST RESULTS, WE STRONGLY RECOMMEND THE INSTALLATION OF THIS FAUCET BE DONE BY A LICENSED PLUMBER.

MISE EN GARDE : POUR OBTENIR UN RÉSULTAT OPTIMAL, NOUS RECOMMANDONS FORTEMENT QUE L'INSTALLATION DE CE ROBINET SOIT FAITE PAR UN PLOMBIER ACCRÉDITÉ.



CAUTION: MAKE SURE TO PROPERLY FLUSH THE HOT AND COLD WATER SUPPLY LINES PRIOR TO STARTING INSTALLATION.

MISE EN GARDE : ASSUREZ-VOUS DE BIEN PURGER L'ALIMENTATION EN EAU CHAUDE & FROIDE AVANT DE COMMENCER L'INSTALLATION.

1 Connecting flexible hoses Connexion des flexibles d'alimentation

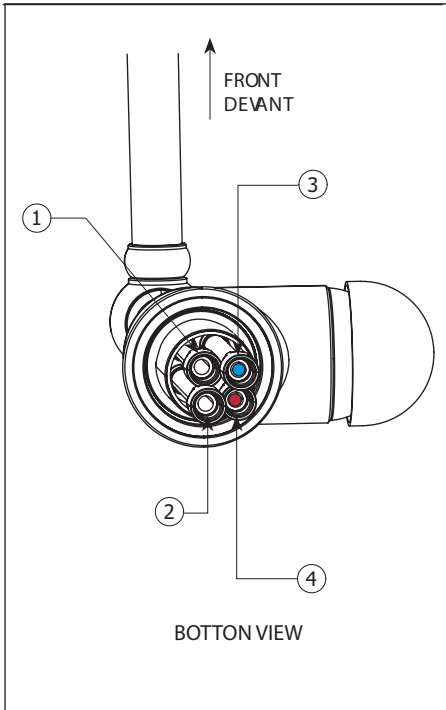

Fig.1

Screw the flexible colored water hoses into the hot (RED) and cold (BLUE) rigid pipes located at the bottom of the faucet body. Connect the 10" flexible hose into the mixed water to the diverter valve inlet (YELLOW) and the 14" hose into the water to the spout inlet (GREEN).

⚠ DO NOT OVER TIGHTEN FLEXIBLE HOSES TO AVOID DAMAGING THE COPPER CONNECTIONS.

Vissez les flexibles d'alimentation colorés dans les conduits rigides d'eau chaude (ROUGE) et froide (BLEU), situés à l'extrémité du corps du robinet.

Vissez le flexible d'alimentation de 10" dans l'entrée d'eau mixte à la valve de dérivation (JAUNE) et le flexible d'alimentation de 14" dans l'entrée d'eau du robinet (VERT).

⚠ NE PAS TROP SERRER LES FLEXIBLES POUR NE PAS ABÎMER LES CONNEXIONS EN CUIVRE.

2 Install the Faucet and the side spray flange Installation du robinet et le socle de la douchette

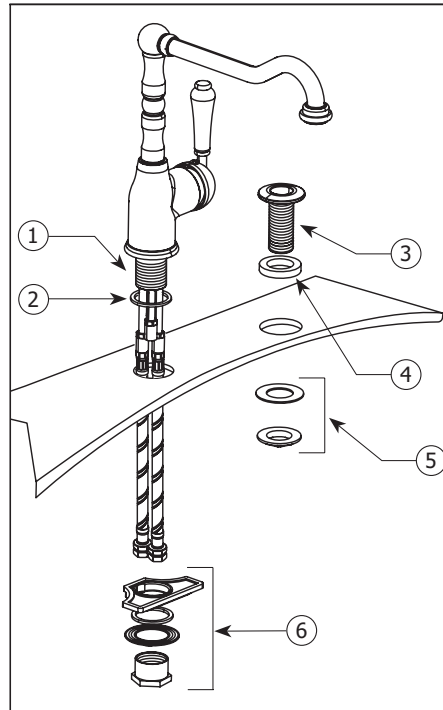

Fig.2

Insert the flange and the felt washer below the faucet body. Insert the threaded rod and the flexible hoses of the faucet into the hole on your sink or countertop and secure the faucet with the mounting kit, as shown. Insert the sealing gasket under the threaded rod of the side spray and insert the threaded rod into the hole on your sink or countertop. Attach it with the mounting kit, as shown (Aquabrax recommends drilling 1 3/8" diameter holes for the insertion of the faucet and the side spray).

Insérez le socle du robinet ainsi que la rondelle de feutre sous le corps du robinet. Insérez la tige filetée du robinet ainsi que les flexibles d'alimentation dans le trou prévu à cet effet et fixez le robinet avec les pièces nécessaires à l'assemblage, tel qu'illustré. Insérez le joint d'étanchéité sous la tige filetée de la douchette et insérez la tige filetée dans le trou prévu à cet effet. Fixez le tout grâce aux pièces nécessaires à l'assemblage, tel qu'illustré (Aquabrax recommande le perçage de trous de 1 3/8" de diamètre pour l'insertion du robinet et de la douchette).

3 Connecting the faucet and the side spray Connexion du robinet et de la douchette

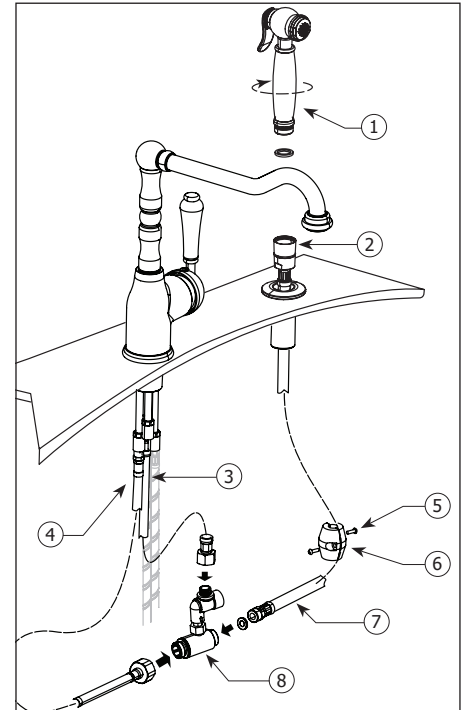

Fig.2

Fig.3

Connect the water to the spout inlet (GREEN) and the mixed water inlet (YELLOW) to the diverter valve, as shown. Then, connect hot and cold flexible colored hoses to the water supply lines. Screw the side spray on the nylon flexible hose (black hose). Insert the flexible hose into the side spray threaded rod. Connect the side spray flexible hose to the remaining end of the diverter valve and install the counterweight with supplied screws. If necessary, adjust the position of the counterweight to optimize the tension of the side spray.

Connectez les flexibles d'alimentation de l'entrée d'eau du robinet (VERT) et de l'entrée d'eau mixte (JAUNE) à la valve de dérivation, tel qu'illustré. Connectez ensuite les deux flexibles colorés d'eau chaude et froide à la ligne d'alimentation en eau. Vissez la douchette au flexible d'alimentation en nylon (tuyau noir). Insérez le flexible d'alimentation dans le socle de la douchette. Procédez au raccordement du flexible d'alimentation de la douchette à l'extrémité restante de la valve de dérivation et installez-y le contre poids grâce aux vis fournies. Si nécessaire, ajustez la position du contre poids pour optimiser la tension de la douchette.

Faucet use Utilisation du robinet

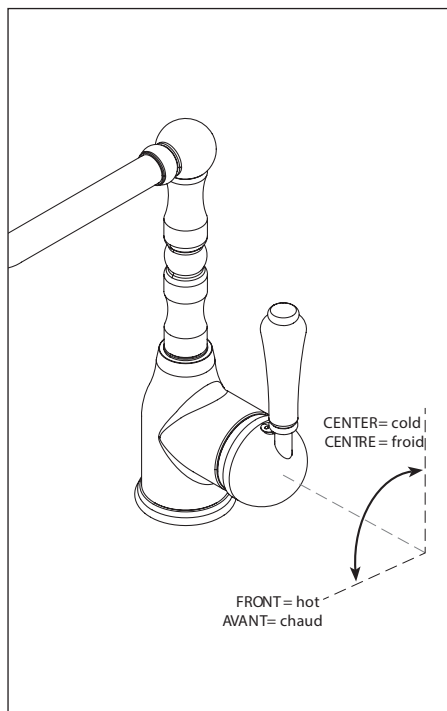

Fig.4

Flush the lines

After installing the faucet, unscrew the aerator from the tip of the spout, as shown in the maintenance instructions, and open both the hot and cold water to remove any residue and impurities. When done, replace the aerator.

Use of your faucet

To open water, pull the handle at an angle of approximately 45 to the right. Pull the handle from the center to the front to switch from cold to hot water (figure 4).

Rincez les conduits

Après l'installation du robinet, dévissez l'aérateur de l'embout du robinet, tel qu'illustré dans les instructions d'entretien, et ouvrez à la fois l'eau chaude et l'eau froide afin d'éliminer tous les résidus et impuretés. Pour terminer, remettez l'aérateur en place.

Utilisation de votre robinet

Pour ouvrir l'eau, tirez la poignée à un angle approximatif de 45 vers le haut. Tirez la poignée de l'avant vers la droite pour passer de l'eau froide à l'eau chaude (figure 4).

Cleaning aerator Nettoyage de l'aérateur

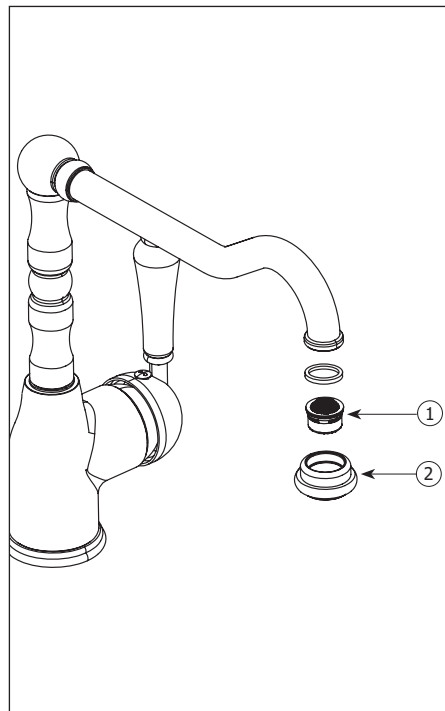

Fig.5

To clean the aerator, unscrew the spout. Extract the aerator and the washer from the aerator body (figure 5). You may need to soak the aerator in vinegar and water to remove calcium build-up. Once parts have been cleaned, reassemble by reversing steps.

Pour nettoyer l'aérateur, retirez l'embout du robinet en le dévissant. Retirez l'aérateur et la rondelle de caoutchouc du corps de l'aérateur (figure 5). Il se peut que vous deviez faire tremper l'aérateur dans un mélange de vinaigre et d'eau pour retirer le calcium qui pourrait s'y être accumulé. Une fois les pièces nettoyées, suivez inversement les étapes pour réassembler.

Cartridge Replacement Remplacement de la cartouche

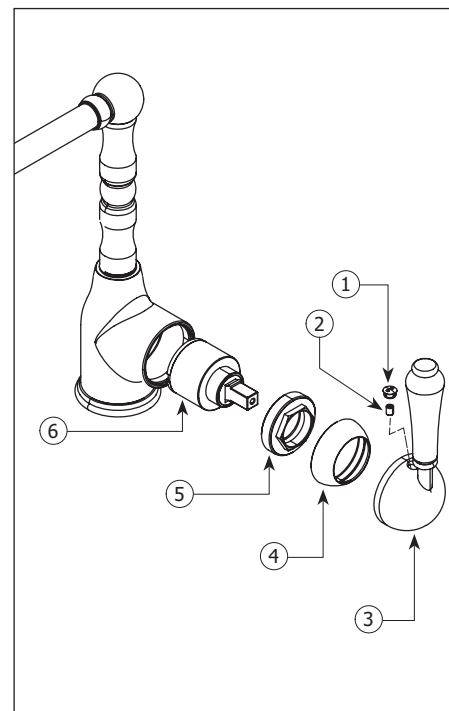

Fig.6

First, turn off water supply lines and open water to drain the faucet.

To replace the cartridge, you need to pull out the handle by removing the cap and loosening the setscrew. Then remove the dome cap and the retainer ring. Replace with new cartridge (figure 6) and reassemble by reversing steps.

Premièrement, coupez l'alimentation d'eau et purgez le robinet.

Pour remplacer la cartouche, détachez la poignée du robinet en retirant le capuchon et en dévissant légèrement la vis de retenue. Puis, retirez le capuchon en dôme et l'anneau de retenue. Remplacez la cartouche (figure 6) et suivez inversement les étapes pour réassembler.

AQUABRASS

New England 2150S

dual stream mode kitchen faucet with side spray
robinet de cuisine 2 mcx à deux types de jets avec douchette rétractable

Care Entretien

To clean your Aquabross faucet or accessory, wash with a wet nonabrasive soapy cloth. Then wipe dry with a soft towel or cloth. We recommend this be done on a regular basis.

DO NOT USE ANY ABRASIVE, CHEMICAL OR CORROSIVE, POWDER OR ANY OTHER STRONG CLEANERS INCLUDING DETERGENTS, WINDOW CLEANERS AND DISINFECTANTS ON YOUR Aquabross PRODUCT as they will destroy the finish and therefore VOID THE WARRANTY.

Toothpaste remnants should also be rinsed off when necessary. Ask your plumbing retailer about our PROTECTANT-CLEANER now available from Aquabross. This product is specially manufactured to clean and polish leaving a protective coating to maintain your product's shine and finish.

Pour nettoyer et conserver l'apparence de vos robinets ou accessoires Aquabross, lavez-les avec un linge mouillé à l'eau tiède et enduit d'un savon doux non-abrasif. Puis essuyer avec un linge doux et sec. Nous vous recommandons cet entretien sur une base régulière.

NE JAMAIS UTILISER DE PRODUITS ABRASIFS, CHIMIQUES, CORROSIFS, INCLUANT DE TRÈS FORTS DÉTERGENTS, EN LIQUIDE OU EN POUDRE, NETTOYANTS POUR VITRES ET DÉSINFECTANTS sur votre produit Aquabross. Cela pourrait en détériorer le fini et ANNULER LA GARANTIE.

Les restants de pâte dentifrice doivent aussi être rincés au besoin. Demander à votre détaillant le PROTECTEUR NETTOYANT Aquabross spécialement conçu pour nettoyer, faire briller et protéger en laissant un mince film protecteur sur vos robinets et vos articles décoratifs.

Limited lifetime warranty

All Aquabrax products carry a full warranty against defects in materials and workmanship. The warranty will be applied only if the product is purchased from an authorized Aquabrax dealer. The Aquabrax warranty is limited strictly to the original consumer purchaser of the product. Proof of purchase must be made available to Aquabrax for all limited warranty claims. Products that are deemed defective must be returned to our factory for inspection prior to replacement.

The limited warranty is not transferable and is limited to products sold and installed in Canada and the United States.

Residential applications

Mechanical working parts including ceramic disc cartridges for both side valves and pressure balance, thermo cartridges, stops, diverters etc.

All carry our full limited lifetime warranty to the original purchaser.

Aquabrax polished chrome and brushed nickel finishes are warranted for the life of the product to the original purchaser.

All other finishes will be warranted for five years.

Normal wear of the finish is not covered by this warranty.

All electronic components and faucets are warranted for two years.

All glass and ceramic basins, light fixtures are warranted for one year. Stone resin bathtubs and sinks are warranted for five years. Light bulbs are subject to the warranty of the manufacturer and carry no Aquabrax warranty.

All other Aquabrax products are warranted for five years.

Commercial industrial applications

All the above product applications will be warranted for two years with the exception of the glass and ceramic basins, light fixtures which will carry a one year warranty. Light bulbs are subject to the warranty of the manufacturer and carry no Aquabrax warranty.

The Aquabrax warranty does not cover the following:

- Damages resulting in whole or part from installation error, product abuse, misuse, neglect, improper maintenance, abrasives, corrosion and/or accidents whether caused or performed by a professional or anyone else.
- Any and all Aquabrax products that are subjected to any type of harsh abrasive, such as detergents or window cleaners.
- Normal wear of the finish.
- The damage is caused by hard water, calcareous deposits or sediments.
- The damage or loss is sustained in a natural calamity such as fire, earthquake, flood, thunder, electrical storm, etc.

Aquabrax is not responsible for any labor or shipping charges, or damages whatsoever incurred in whole or in part from installation, removal, re-installation, repair or replacement of any Aquabrax product or part, as well as any incidental or consequential damages, expenses, losses, direct or indirect, arising from any cause whatsoever.

To obtain warranty service, please contact the retailer where the product was purchased. The original sales receipt must be available to exercise our warranty.

This warranty is extended to the first purchaser at retail. This warranty is NOT transferrable.

Aquabrax reserves the right to make product specification changes without notice or obligation and to change or discontinue certain models.

Garantie limitée à vie

Les produits Aquabrax ont une garantie complète contre les défauts de matériel et de main d'œuvre. La garantie est applicable seulement si le produit est acheté chez un détaillant Aquabrax dûment autorisé. La garantie Aquabrax est strictement limitée au premier acheteur et une preuve d'achat doit être présentée pour toutes réclamations.

Les produits considérés comme défectueux doivent être retournés à nos entrepôts pour inspection avant tout remplacement.

La garantie Aquabrax n'est pas transférable et est limitée aux produits vendus et installés au Canada et aux États-Unis.

Applications résidentielles

Toutes les parties mécaniques incluant les cartouches à disques en céramique pour les valves et les pressions équilibrées, les cartouches thermostatiques, les déviateurs ont une garantie complète au premier acheteur.

Les finis Chrome Poli et Nickel Brossé de Aquabrax ont une garantie à vie limitée au premier acheteur. Tous les autres finis ont une garantie de cinq (5) ans. L'usure normale d'un fini n'est pas couverte par la garantie.

Toutes les composantes et les robinets électroniques ont une garantie de deux (2) ans.

Tous les bassins en verre, les bassins en porcelaine, les lumières ont une garantie de un (1) an. Les baignoires et lavabos en composite de résine ont une garantie de cinq (5) ans.

Les ampoules sont sujettes à la garantie du fabricant et ne sont pas couvertes par la garantie Aquabrax.

Tous les autres produits ont une garantie de cinq (5) ans.

Applications commerciales et industrielles

Tous les produits ci-dessus sont garantis pour deux (2) ans à l'exception des bassins en verre ou porcelaine qui sont garantis un (1) an. Les ampoules sont sujettes à la garantie du fabricant et ne sont pas couvertes par la garantie Aquabrax.

La garantie Aquabrax ne couvre pas:

- Dommages causés en entier ou en partie d'une erreur d'installation, d'abus de produit, de négligence, d'utilisation non conforme, d'usage de produits abrasifs, de corrosion et/ou d'accidents causés par un professionnel ou par toute autre personne.
- Tout produit Aquabrax nettoyé avec des produits abrasifs, comme les détergents ou les nettoyeurs à vitres.
- Usure normale du fini.
- Dommages causés par l'eau dure, les dépôts de calcaire ou les sédiments.
- Les dommages ou les pertes résultant d'une catastrophe naturelle telle qu'un feu, un tremblement de terre, le tonnerre, un orage électrique etc...

Aquabrax n'accepte aucune responsabilité pour tous frais de main d'œuvre ou d'expédition, ou pour tous autres dommages causés en tout ou en partie lors de l'installation du produit, son enlèvement, sa réinstallation, sa réparation, ou le remplacement de tout produit ou pièce Aquabrax ainsi que tout dommage incident ou résultant, dépense, perte directe ou indirecte, provenant de quelque cause que ce soit.

Pour obtenir la garantie de service, s'il vous plaît contacter le détaillant chez qui le produit a été acheté. La preuve d'achat originale sera exigible pour l'application de la garantie.

Cette garantie s'applique au premier acheteur au détail et n'est PAS transférable.

Aquabrax se réserve le droit de modifier des caractéristiques de ses produits sans avis ni obligation ainsi que de remplacer ou de retirer certains modèles.

AQUABRASS